



NAVIGATOR
INVESTMENTS NYRT.

A NAVIGATOR CSOPORT
STRATÉGIAI CÉLKITŰZÉSEI
2026-2028



A NAVIGATOR CÉLJA ÉS STRATÉGIAI TERVEI



Célunk

Olyan magas hozzáadott értékű, rugalmas és gyorsan alkalmazkodó technológiai vállalatcsoport létrehozása, amely a teljes ipari értékláncon képes kiszolgálni az ügyfeleit.

(K+F, tervezés, gyártás, szerelés és szerviz)



Stratégiánk

Versenyelőnyt szerzünk az automatizáció, a robotika és az AI adta lehetőségekből; úgy alakítjuk a munkafolyamatainkat, hogy a teljes értékláncon keresztül kihasználjuk azokat.



Terveink

Okosberuházásokkal, nagyobb capex igény nélkül jelentősen növeljük a bevételeinket és csökkentjük az egy bevételi egység előállításához szükséges ráfordításokat, ezzel skálázva eredményességünket.

AI



NAVIGATOR
INVESTMENTS

AUTOMATIZÁCIÓ

ROBOTIKA

A NAVIGATOR a Budapesti Értéktőzsdén jegyzett ipari-technológiai társaság, amely az innovatív ipari szegmens teljes értékláncának lefedésével jelentős értékteremtést és fenntartható növekedést valósít meg.



2022-2026 - akvizíciók

Üzleti értéklánc kialakítása akvizíciókkal.



2028 – organikus növekedés

Erős organikus növekedés (további akvizíciók mellett) technológiai és AI folyamatfejlesztésekkel, további automatizációval az egyedi gyártásban is.



Dinamikus árbevétel növekedés

Konzolidált pro-forma árbevételünk 2022 első féléve és 2025 első féléve között **40%-os átlagos éves növekedést** (CAGR*) mutatott.



6x-os cégméret 2022-höz képest

12 milliárd forintot elérő árbevétel és 1 milliárd forintot meghaladó tisztított EBIT.

Árbevétel

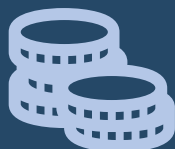

1,95 milliárd Ft
2022

12 milliárd Ft
2028E



+35%
2022-2028*

EBIT



228 millió Ft
2022

1 milliárd Ft
2028E

+28%
2022-2028*

TELJESÜLŐ 2026-OS CÉLKITŰZÉSEK, REÁLIS TERVEK



A KITŰZÖTT CÉLOKAT 90% FELETT SIKERÜLT TELJESÍTENI

2026-RA KITŰZÖTT CÉLOK

ÉS EREDMÉNYEK

2028 CÉLKITŰZÉSEK

Üzleti célok

 3 év alatt 3 (5 év alatt 5) akvizíció
sikeres megvalósítása
Nemzetközi terjeszkedés előkészítése

Trifolium, Instrum, Julius-Globe, Brunnbauer-Budapest,
Component CNC üzletága + evopro
Akvizíciós célpontok között külföldi cégek megjelenése +
új értéklánc modell felépítése

Üzleti célok

Erős organikus növekedés
Kilépés a régiós piacokra

Tőkepiaci célok

 Részvénykibocsátás, befektetői kör
növelése
BÉT Standard kategóriába átlépés

Eddig összesen 9 sikeres zártkörű tőkebevonás
(2,9 milliárd forint értékben)
Az IFRS bevezetési folyamat 2026-ban lezárul

Tőkepiaci célok

Széleskörű nyilvános kibocsátás – IPO
Benchmarkot meghaladó árfolyam-
növekedés az elért eredmények
tükrében

Pénzügyi célok

 7,5-8 milliárd forintos árbevétel 2026-
ban
Stabil osztalék melletti elkötelezettség

A folyamatban lévő akvizíció lezárása esetén a 2026-ra
tervezett árbevétel 8 milliárd Ft felett várható
Osztalékfizetés minden lezárt üzleti év után

Pénzügyi célok

2028-ra a tervezett árbevétel:
12 milliárd forint
2028-ra tervezett tisztított EBIT:
1 milliárd forint felett

Osztalék-
fizetés a
lezárt évek
után

A NAVIGATOR CSOPORT SZÁMOKBAN

ÉRTÉKESÍTÉS NETTÓ ÁRBEVÉTELE 2022-2028E

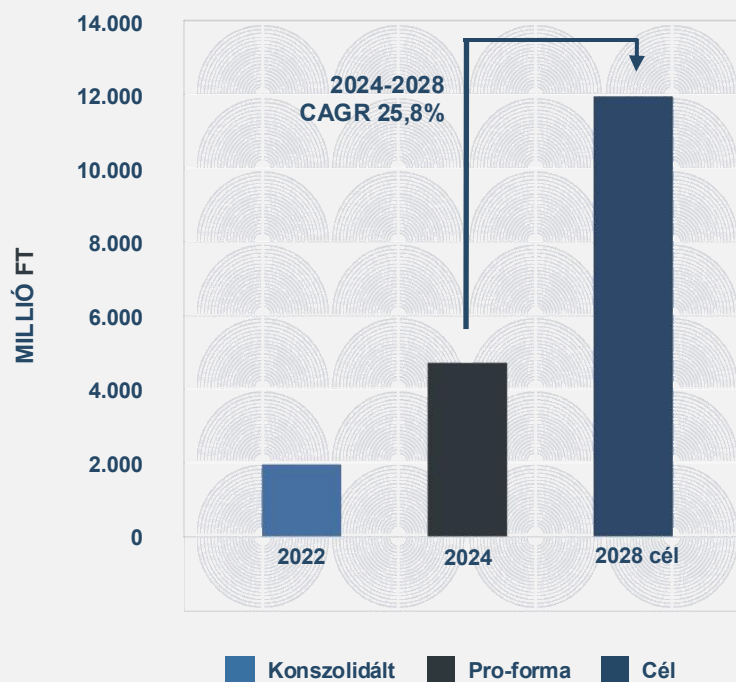

ÜZEMI EREDMÉNY - EBIT 2022-2028E

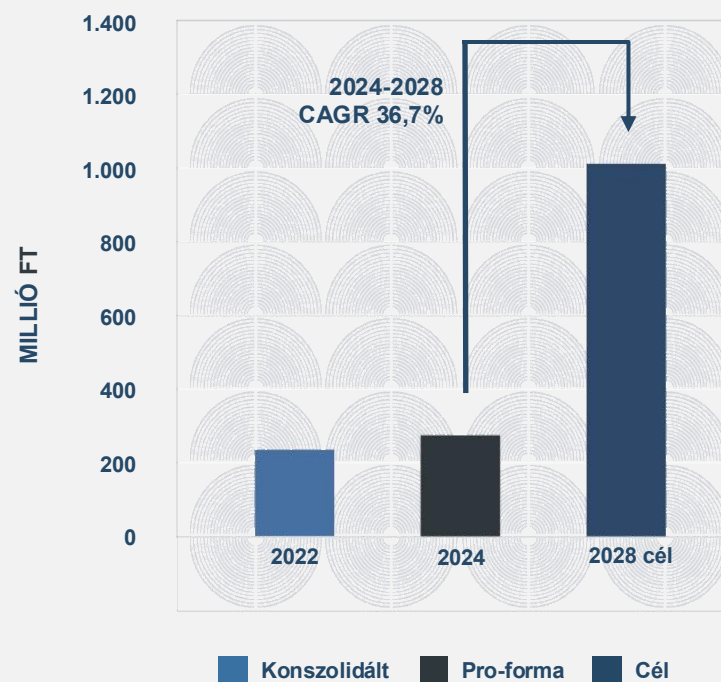

3

2-3 további felvásárlást tervezünk 2028-ig



Várhatóan 2026 áprilisában lezárul az evopro akvizíció



A további tőkeemelések elsődleges célja a részvénypiaci likviditás javítása.



A következő években jelentős organikus növekedéssel is számolunk.

*CAGR: Átlagos Éves Növekedés

Hogyan jutottunk el idáig?
Értékeljük a múltunkat azért,
hogy jobban értsük a jövőnket!



NAVIGATOR
INVESTMENTS

A NAVIGATOR- SZTORI

TŐZSDÉN A NAVIGATOR



30 ÉV MŰKÖDÉSI ÉS TRANZAKCIÓS TAPASZTALAT



Jövőképünk egy olyan vállalatcsoport, mely a hazai és régiós ipari technológiai szektor élvonalába tartozik, az elismert beszállítói szerepkör mellett saját termék- és szolgáltatási portfólióval is rendelkezik.

AMIRE BÜSZKÉK VAGYUNK

1



2



3



Amikre még büszkék lehetünk:



2001

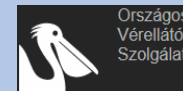

2005



2008



2013



2018

VALÓDI TULAJDONOSI SZEMLÉLET



SZEMÉLYES MOTIVÁCIÓ, EGYENSÚLYBAN A NÖVEKEDÉSI ÉS ÉRTÉKALAPÚ FÓKUSZ



Jutasi Béla

Kazán és kályha gyártás
Nagykanizsa
1930-as és 40-es évek



Jutasi Béla

Ipari szelepgyártás
Budapest
1990-es és 2000-es évek



Jutasi Zoltán

Ipari alkatrész és készülék gyártás
Budapest
2020-as évek



Szilágyi Györgyné
és Szilágyi György



Rác Erika és
Rác Gyula



Donkó Sándor
Axel Ambruschitz
Jutasi Béla



A valódi generációváltás a
lehetőségekben rejlik

A TULAJDONOSI ÉS MENEDZSMENT FUNKCIÓK SZÉTVÁLTAK



IGAZGATÓSÁG



Jutasi Zoltán
Igazgatóság elnöke



Jutasi Yvette
Gazdálkodásért felelős igazgatósági tag, CFO



Nagy Dániel
Igazgatósági tag



Rác Erika
Igazgatósági tag



Sóvári Olivér
Igazgatósági tag



Thomas P.B. Frater
Kereskedelemért felelős igazgatósági tag

MENEDZSMENT



Bajtek Gyöngyvér
Vezérigazgató,
Instrum ügyvezető,
Brunnbauer ügyvezető



Bagossy Tamás
Digitalizációs és
transzformációs igazgató,
Julius-Globe ügyvezető



Bárány Gyula
Trifolium International
ügyvezető



Dr. Bencze Miklós
Jogi és tranzakciós igazgató



Földi Adrienn
Pénzügyi és controlling
igazgató



Pallag Róbert
Befektetési és
üzletfejlesztési igazgató



NAVIGATOR
INVESTMENTS

10

A menedzsment mellett a NAVIGATOR egyik versenylőnye az immár 10+ fős összevont kereskedelmi csapatban rejlik.



A NAVIGATOR CSOPORT ÉRTÉKLÁNCA



ALKATRÉSZ ÉS
SZERKEZETI ELEMÉK
ÁGAZAT



SZERELVÉNY ÉS
SZELEP ÁGAZAT



KÉSZÜLÉK, IPARI
AUTOMATIZÁLÁS
ÁGAZAT



AUTOMATIZÁCIÓ,
ROBOTIKA, MI
ÁGAZAT



Győrújbarát, Tököl



Budapest, Győrújbarát



Budapest, Győrújbarát



Stratégiai irány

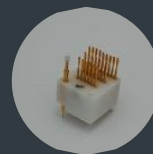

STABIL MŰKÖDÉS – 20 IPARÁG, 250+ AKTÍV ÜGYFÉL



KÍNA

1,4 milliárd ember

10-20 milliós városok

10 millió diplomás / év

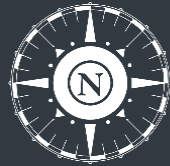

**NAVIGATOR
INVESTMENTS**

**AZ EURÓPAI IPAR
HELYZETE ÉS ÁZSIAI
TAPASZTALATOK**

ÁZSIA VERSENYKÉPESSÉGE

5-6 emeletes gyárak

Óriási csarnokok, 50-100 gépes (5 tengelyes) KKV-k, végeláthatatlan raktárak és készletek

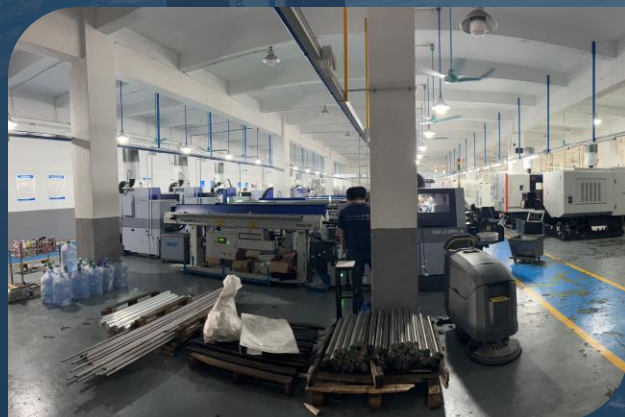

ÁZSIA VERSENYKÉPESSÉGE

Precíz gyártás



Új, kínai, modern géppark



Szorgalmas, végtelennek látszó munkaerő



AZ EURÓPAI GAZDASÁG KIHÍVÁSAI VS. ÁZSIA

Az európai ipar technológiában, termelékenységben és így a piaci lehetőségekben is nagy mértékben lemaradt az ázsiai, különösen a kínai és indiai vállalatokhoz képest!



Munkaerő

A kínai vállalkozások többségénél napi **12 órás munkarend** van, **2 műszak** a termelésben és **heti 6 napot** dolgoznak...
1 ember 2-5 gépet kezel



Jövedelmezőség

Az ázsiai nyersanyag és energia árak a harmada az európainak. A munkaerő költsége is jóval kevesebb, mint az európai! CEE fele.



Pénzügyi lehetőségek

A kínai vállalkozások kedvező feltételekkel jutnak beruházási hitelhez és bizonyos iparágakban az állam állja a profitot!

Mégis mit lehet tenni ebben a helyzetben?

Hagyományos gépparkkal, európai munkarenddel és morállal, valamint a kapacitások hálózata nélkül nem lehet Ázsiával versenyezni!



AUTOMATIZÁCIÓ



ROBOTIKA



MESTERSÉGES
INTELLIGENCIA



Azt gondolnánk, hogy ehhez jön még az automatizáció, a robotika és az AI, holott ezek a technológiák kínálják a megoldást!



**NAVIGATOR
INVESTMENTS**

**CSELEKVÉSI TERV
2026-2028**

2028-IG MINIMUM DUPLÁZÓDÓ CÉGMÉRET, ERŐS ORGANIKUS NÖVEKEDÉSSEL



Szakmai tervek

Innovatív, az ipart és a modern technológiákat ötvöző, a portfólióhoz kapcsolódó vállalatokat integrálunk.



Tőkepiaci cselekvési tervek

A befektetők számosságának és a részvény likviditásának növelése érdekében teszünk lépéseket.



Pénzügyi tervek

2028-ig minimum duplázódó cégméret: 12 milliárd forintot elérő árbevétel és 1 milliárd forintot meghaladó tisztított EBIT.

TECHNOLÓGIA



NAVIGATOR
INVESTMENTS

TŐKEPIAC

NÖVEKEDÉS

A NAVIGATOR CSOPORT RÉSZLETES CSELEKVÉSI TERVE



RÖVID TÁVÚ TERVEK (1-1,5 ÉV)

Átlépés a Budapesti Értéktőzsde Standard kategóriájába.

A portfólió további építése két célvállalat felvásárlásának előkészítésével és lezárásával.

A termelési és back-office folyamatok optimalizálása a hatékonyság növelése érdekében.

Digitalizációs és mérnöki szaktudás további erősítése **K+F kompetenciaközponttal**.

A digitalizációs és automatizációs program első ütem végrehajtása.

KÖZÉPTÁVÚ TERVEK (3 ÉV)

Széleskörű nyilvános kibocsátás, ezres nagyságrendű befektetői kör. Kapacitásbővítési és technológiai beruházások végrehajtása az összes gyártóegységben.

A Csoport árbevételének évi átlagos **20%-os organikus növekedése** a kereskedelmi stratégia átalakítása, méretgazdaságossági előnyök, tagvállalatok közötti szinergiák, központi SSC és belső tudásközpontok révén.

Az EBIT és EBITDA eredményesség **árbevétel dinamikát jelentősen meghaladó növelése** a működési hatékonyság javításával és magasabb hozzáadott értékű szolgáltatásokkal.

Exportpiaci jelenlét dinamikus bővítése a stratégiai ágazatokban. A digitalizáció második ütemének megvalósítása (ERP-modernizáció, adatvezérelt működés).

AZ INNOVÁCIÓ KORSZAKÁVAL EGYÜTT FEJLŐDÜNK



GENERÁCIÓVÁLTÁS mellett

Adaptív stratégiai lépések

IPARI HOLDING helyett

Technológiai vállalat(csoport)

HAZAI EGYSÉGEK, NEMZETKÖZI PIAC

Multinacionális vállalat, "kismulti"

AKVIZÍCIÓS NÖVEKEDÉSI FÓKUSZ

+ Eredményességi fókusz

KULCSMUTATÓK FEJLŐDÉSE



650+

Vevők száma
2020-2025

20

Iparág



250-300

Aktív vevők
2025

14%

Legnagyobb iparág súly

BV: dinamikus növekedés

Tőkebevonások egyre magasabb árfolyam mellett (eddig összesen ~2,9 milliárd forint értékben)

Részvényesi érték: cél a 10 milliárd forint feletti tartomány

1. AZ INNOVATÍV IPAR SZEGMENS TELJES ÉRTÉKLÁNCÁNAK LEFEDÉSE

A Csoport üzleti struktúrájának kibővítése, kiteljesedése mind vertikális, mind horizontális értelemben az egyszerű fémalkatrészekről a bonyolult, automatizált berendezésekig.



2. ERŐS CASH-FLOW HELYZET TOVÁBBI TŐKESZERKEZET OPTIMALIZÁLÁSSAL

A finanszírozásban minél több támogatott forrás kihasználása, 50-60% közötti eladósodottság fenntartása mellett. Az éves stabil cash-flow termelés lehetőséget adhat évről évre növekvő osztalékfizetéshez.

3. NEMZETKÖZI CÉGCSOPORTOT ÉPÍTÜNK: Első külföldi akvizíciónk megvalósítása

A Csoport üzleti-partneri köre a DACH régióhoz kapcsolódik, Ausztria vagy Csehország a könnyebb megközelíthetőség miatt is ideális célország lehet az első külföldi tranzakcióhoz.



4. SZINERGIÁK ÉS HATÉKONYSÁG: Digitális technológiára alapozott, AI támogatott méretgazdaságosság

A digitalizációs programok fókuszában elsősorban a termelésirányítás, a pénzügyi és controlling rendszerek, valamint az üzemeltetési folyamatok modernizálása. Az AI megoldások üzemszerű használata a folyamatokban.

5. ÉRTÉKESÍTÉSI TERÜLET BŐVÍTÉSE ÉS ÜZLETI KAPCSOLATFEJLESZTÉS: "Megoldás-szállítóvá" válunk

Több ügyfél látogatás, mélyebb, stratégiai szintű üzleti kapcsolatok, kulcsügyfelekre szabott megoldások, adatvezérelt betekintés.

**A NAVIGATOR válasza
a kihívásokra**



**NAVIGATOR
INVESTMENTS**

**FEJLESZTÉSI TERVEK
2026-2028**

A JÖVŐ GÉPPARKJA HAMAROSAN



MAZAK
Pallatech

Támogatási forrásból beruházunk!
Demján 1+1

Mazak

A Mazak Pallatech rendszere egy automatizált raklap-kezelő és adagoló megoldás, amely több megmunkálóközpontot köt össze egyetlen integrált cellába. A géppark lehetővé teszi a folyamatos, szinte felügyelet nélküli gyártást – akár éjszaka és hétvégén is. Míg egy hagyományos megmunkálóközpont az alkatrészcsere és beállítás idejére leáll, a Pallatech rendszerben az orsók szinte folyamatosan forgásban maradnak, ami drasztikusan növeli a gépkihasználatot és csökkenti az átfutási időt. A NAVIGATOR győri gyáregységében ez azt jelenti, hogy a berendezéssel munkaerő átcsoportosítással több, mint 2x-es árbevételt lehet elérni a Julius-Globe esetében. A termelékenység növekedésén keresztül így lehet felvenni a versenyt az ázsiai gyártókkal!

A JÖVŐ GÉPPARKJA HAMAROSAN



Robotizált hegesztőberendezések, teljesen automatizált CNC megmunkálóközpontok – nagy méretű, többtengelyes, hajtott szerszámos megoldások

20%+ /év

Technológiai fejlesztések
(géppark)

ERP, termelésirányítás,
riporting és üzleti intelligencia

Új exportpiacok megnyitása

MI eszközök: pénzügy,
ajánlatadás

Hatékonyágnövelés –
folyamatok és digitális eszközök

Modern telephelyek -
összevonás

Hegesztőrobot a Brunnbauer
gyáregységbe

Optikai AI végellenőrző fejlesztés
az Instrum gyáregységbe

Automata adagoló az
esztergákra

JÖVŐKÉP ÉS FÓKUSZTERÜLET: DIGITÁLIS GYÁRTÁS

AZ EVOPRO FELVÁSÁRLÁSSAL SZÁMOS ÚJ TECHNOLÓGIAI MEGOLDÁS KERÜL A VÁLLALATHOZ

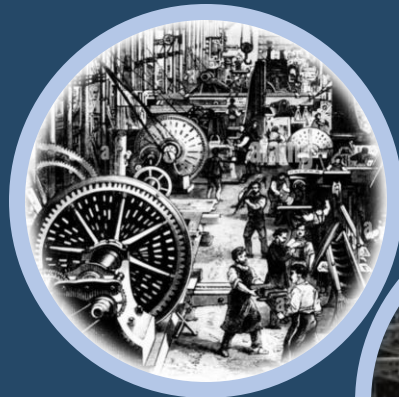

Ipar 1.0
Gépesítés



Ipar 2.0
Villamosítás



Ipar 3.0 –
Automatizálás



Ipar 4.0 –
Digitalizáció
Hálózatba kapcsolás



Ipar 5.0 –
Személyre
szabás
Együttműködés és
fenntarthatóság

- ■ ■ Kiberfizikai rendszerek
- ■ ■ Kiterjesztett valóság
- ■ ■ Mesterséges intelligencia és mélytanulás (gépi látás)
- ■ ■ Digitális ikrek (folyamat-szimuláció, virtuális tér)
- ■ ■ Energiagazdálkodási megoldások
- ■ ■ Kiberbiztonság az OT és IT rendszerekben

SZIMULÁCIÓ ÉS VIRTUÁLIS MEGOLDÁSOK

AZ EVOPRO FELVÁSÁRLÁSSAL SZÁMOS ÚJ TECHNOLÓGIAI MEGOLDÁS KERÜL A VÁLLALATHOZ

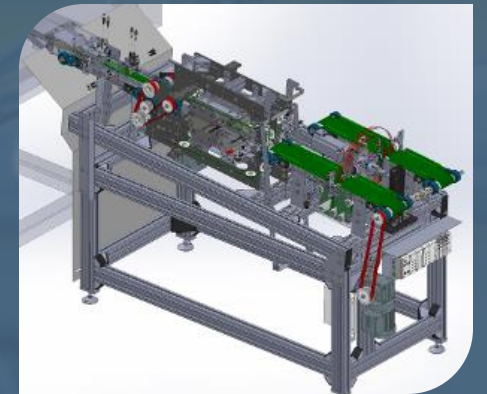
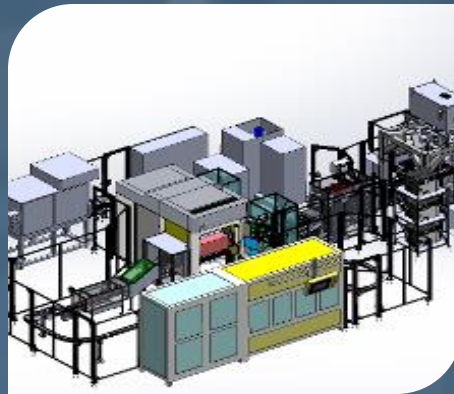

Az evopro technológiát a NAVIGATOR tagvállalatokon fejlesztjük!



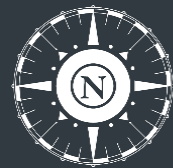

NAVIGATOR
INVESTMENTS

GYÁREGYSÉGEK

A NAVIGATOR CSOPORT TELEPHELYEI



Brunnbauer-Budapest Kft.
- Budapest
Ipari szelepek és szerelvények gyártása, forgalmazása és karbantartása



NAVIGATOR Investments Nyrt.
- Budaörs
Budapesti Értéktőzsdén jegyzett ipari-tech holding – cégcsoport stratégiai – és támogató területek



NAVIGATOR Capital Services Kft.
- Budaörs
Tanácsadás, tőkepiaci szolgáltatások (BÉT NomAd)



Trifolium International Kft.
- Budaörs - iroda és üzem
- Kiskunfélegyháza - raktár
Belsőépítészeti (fit-out) generálkivittelezés és kiállításépítés



Julius-Globe Kft.
- Győrújbarát
CNC megmunkálás, készüléktervezés és készülékgyártás, kutatás-fejlesztés



Julius-Globe Kft.
- Martonvásár
Egyedi és kis sorozatú alkatrész CNC forgácsolása, szerszámgyártás



Instrum Kft.
- Tököl
Forgácsolt alkatrészek gyártása
- CNC (hossz)eszterga üzem

TELEPHELY KONSZOLIDÁCIÓ

2 KOMPETENCIAKÖZPONT
8 HELYETT 4 HELYSZÍN

1.
GYŐR



NAVIGATOR
Technologies

NAVIGATOR TECHNOLOGIES
Alkatrész és részegység gyártás

Győr és Tököl

JULIUS
GLOBE



2.

BUDAPEST



NAVIGATOR
Technologies

NAVIGATOR TECHNOLOGIES

Ipari automatizáció, robotika
Összeszerelés, karbantartás

Budapest



evopro

3.
TÖKÖL



4.

KISKUNFÉLEGYHÁZA



TRIFOLIUM INTERNATIONAL

Asztalosipari gyártás

Kiskunfélegyháza

Az online térben jól működik a több telephelyes modell

ÚJ, MODERN FÉMIPARI TUDÁSKÖZPONT GYŐRBEN



GYŐR
IPARI PARK

~3.000 m²
GYÁRTERÜLET



BUDAPESTI GYÁRTÓEGYSÉG



2025 májusában a NAVIGATOR adásvételi szerződést írt alá a Brunnbauer-Budapest Kft. 100%-os üzletrészének megvásárlására

Nagynyomású, kovácsoltvas házzal rendelkező, elzáró szabályószelepek gyártásával bővült a cégcsoport ipari gyártókapacitása (új budapesti gyáregységben 24 kolléga csatlakozott a Csoporthoz)

A Brunnbauer a Leser biztonsági szelepek magyarországi képviselője – értékesítési- és szerviztevékenységgel; továbbá a Protego lángzárak és egyéb armatúrák hazai szerviz központja



Budapest ~1.500 m²

Újpest

GYÁRTERÜLET





NAVIGATOR
INVESTMENTS

**A STRATÉGIÁT
BEFOLYÁSOLÓ
TÉNYEZŐK**

1

PIACI KÖRNYEZET

Európa importfüggőséget csökkentene, illetve bizonyos szektorok erősítését (védelmi ipar, energetika) célozza. A régiós ipari cégek generációváltási problémával küzdenek.

Konzolidációs lehetőségek a régió iparában (makrokörnyezet, bérinfláció, technológia). Magyarország, mint szellemi hub (DACH cégek kihelyezett fejlesztőközpontjai).

A digitalizációs fejlődést (MI, automatizáció, robotizáció) nélkülöző szereplők elveszítik a versenyt a feltörekvő globális kihívókkal szemben.

2

A NAVIGATOR VERSENYELŐNYE

Stabil, tőzsdén jegyzett vállalat, egymást termelésben és szolgáltatásokban kiegészítő ipari-tech portfólió. Dinamikusan növekvő méretgazdaságosság.

Jelentős mérnöki és gyártástechnológiai kompetenciák (magas hozzáadott érték). Stabil, diverzifikált megrendelői kör, kockázatporlasztás.

SSC működés, gyors integrációs képesség (aktív akvizíciós tapasztalattal és professzionális menedzsmenttel). Folyamatos belső hatékonyságnövelés, MI támogatott folyamatok.

3

A NAVIGATOR LEHETŐSÉGEI

Generációváltási helyzet további erősödése Magyarországon és a régióban (felértékelődő KKV-akvizíciós piac további lehetőségekkel).

Tőkepiaci forrásbevonás lehetősége nagyobb akvizíciók finanszírozására. Bővülő exportlehetőségek a közép-európai és nyugat-európai ipari beszállítói láncokban.

Gyártókapacitás kialakításának lehetősége Ázsiában. A bonyolult berendezésekig és a legmagasabb minőségi szinten lefedni a teljes üzleti értékláncot.



NAVIGATOR
INVESTMENTS

**TŐKEPIACI TERVEK
2026-2028**

2021-2026

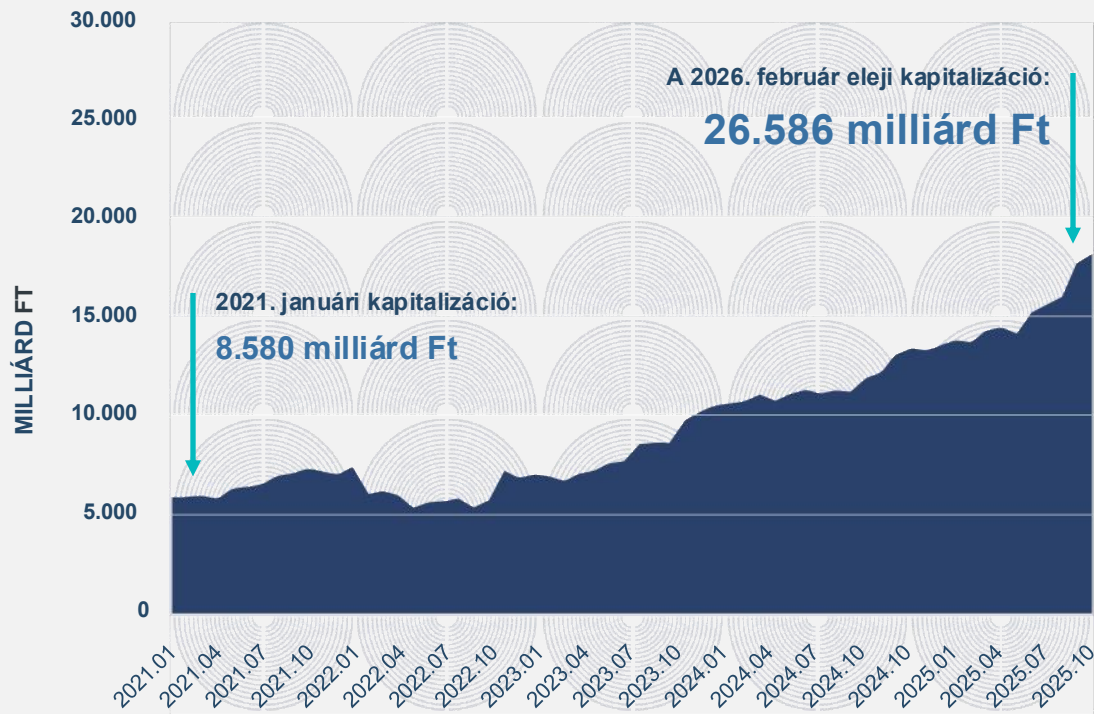

Napi átlagforgalom a részvényszekcióban

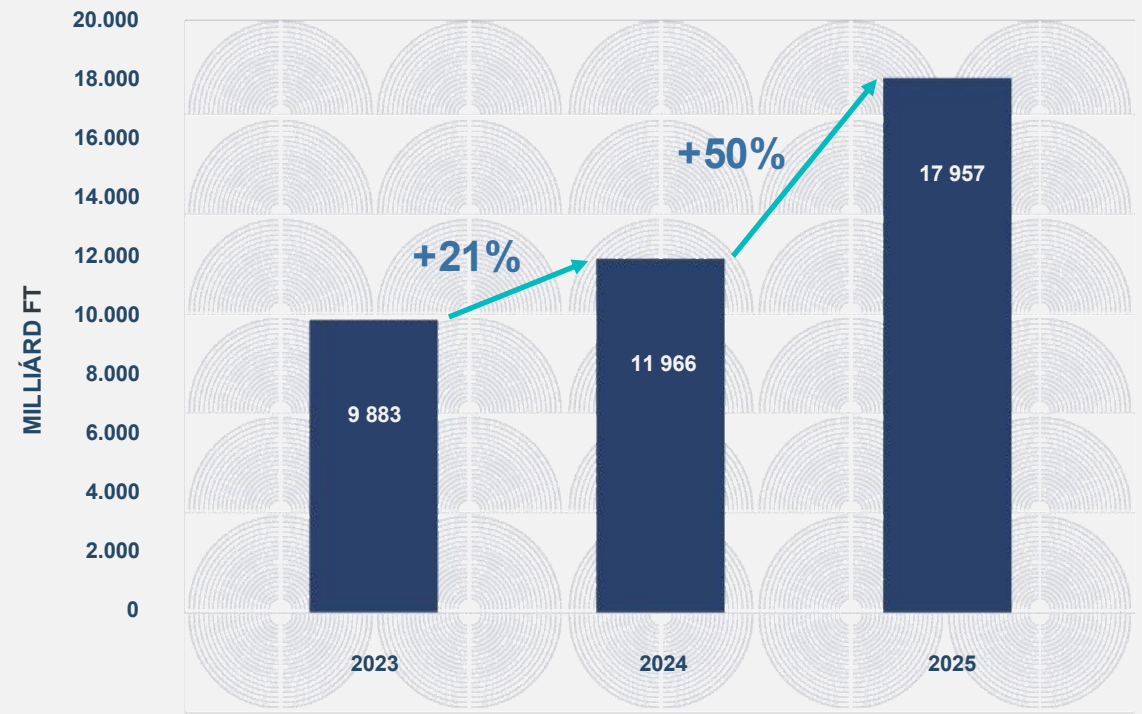

HAZAI RÉSZVÉNYKAPITALIZÁCIÓ

Régiós tőkepiacok kapitalizációja: **481** milliárd EUR

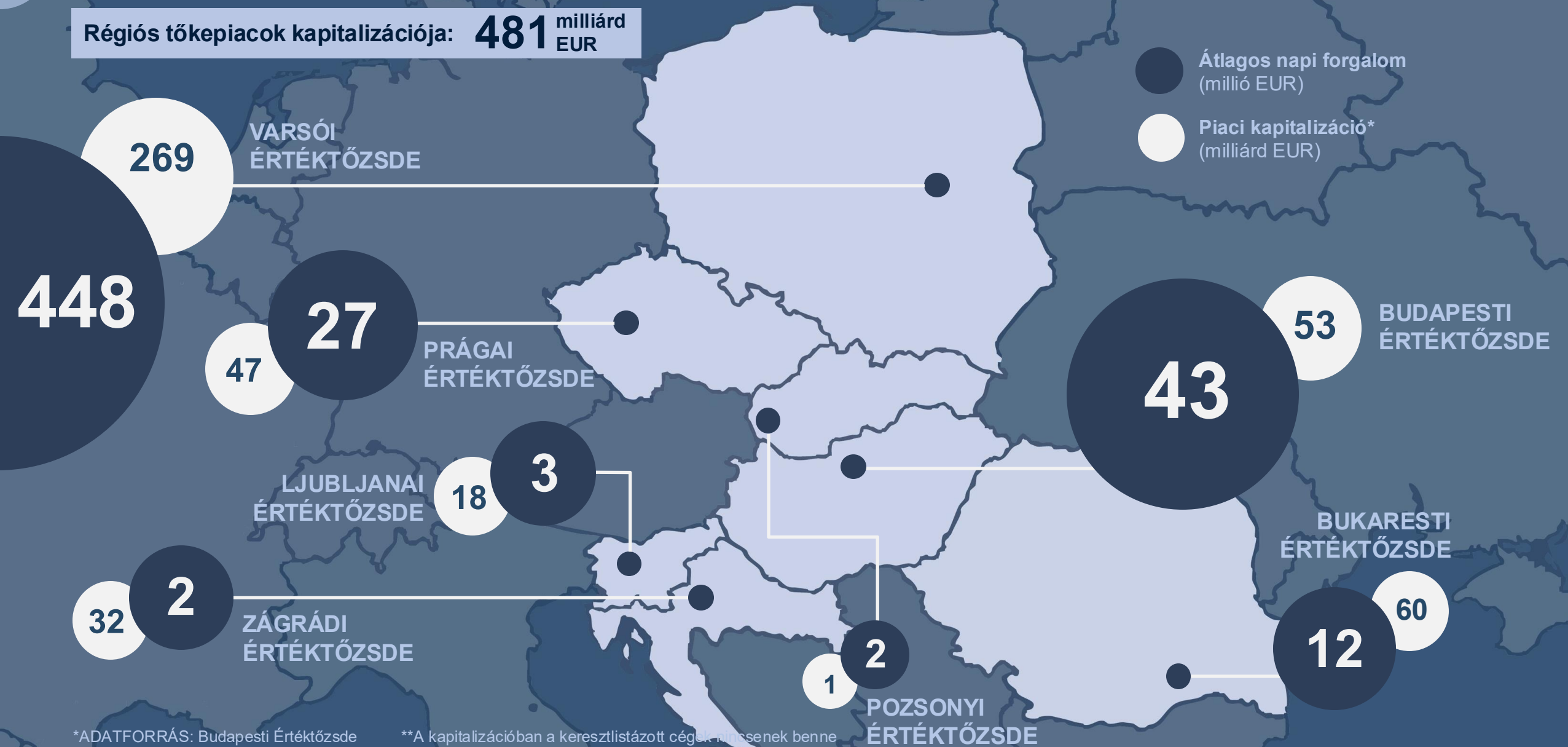

*ADATFORRÁS: Budapesti Értéktőzsde

**A kapitalizációban a keresztlistázott cégek nincsenek benne

SZINTET LÉP A NAVIGATOR

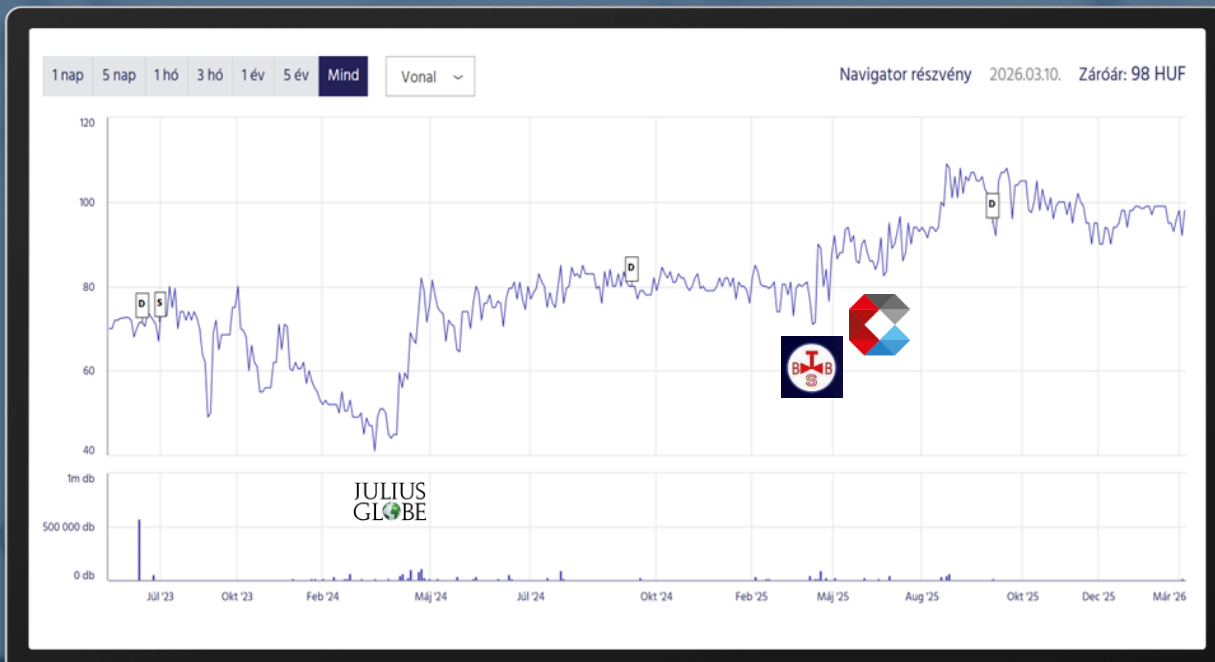

Alapvető információk

Ticker: NAVIGATOR
 ISIN: HU0000207733
 Bevezetés időpontja: 2022. július 28.
 Pénznem: HUF
 Névérték: 10 HUF
 Bevezetett mennyiség: 57 184 068 db
 Kapitalizáció: 5 604 mHUF

Teljesítmény

3 hó: 8,9%
 1 év: 25,6%
 Indulástól (évesített): 10,2%
 180 napos átlagár: 97 HUF

A különböző teljesítményadatok forrása: bet.hu
 (letöltés dátuma: 2026. március 16.)

Elemzők:

Hazai elemzőházzal szeretnénk bővíteni a lefedettséget. A Dr. Kalliwoda Research hamarosan frissíti elemzői modelljét és célárát.

Likviditás:

Privát banki roadshow szélesebb befektetői kört célozva.

Széleskörű IPO előkészítése és megvalósítása.

June 19th, 2024
 Europe | Industrial Services

Comprehensive Update BUY
 Target price: 0.44 EUR

Industry: Industrial Services
 Country: Hungary
 Size: HU0000186221
 Website: <http://www.navigatorinvest.com>

	in HUF	in Euro
Last price:	77	0.195
High:	90.00	41.00
Low:	41.00	1.66
Price 52 W.:	90.00	41.00
Market cap (EUR '000):	7.954.0	31.816
Number of shares (db):	40.889	4.089
Upside potential:	126%	126%

Shareholders:
 Mr. Zoltán Juhász: 62.3%
 Mr. Other Shareholders: 12.2%
 Core Shareholders: 12.7%
 Free Float: 12.7%

Performance:

YTD	9.90%
3 months:	62.80%
1 year:	9.00%
From Start:	6.10%

Dividend:

	in HUF	in EUR
2022:	0.00	0.00%
2023:	1.20	1.60%

Chart: Start 17th June 2023

DR. KALLIWODA RESEARCH GmbH
 RESEARCH GmbH

NAVIGATOR Investments NYRT:
 This acquisition kicked in the door, more room for innovative growth

- NAVIGATOR Group announced a milestone acquisition and aims to build and operate a group of companies at the leading edge of industrial innovation technologies through an active M&A strategy.
- NAVIGATOR anticipates quadrupling its revenues from 2022 by 2026, targeting an EBITDA of EUR 4-5 million, and aiming for a net profit after tax close to EUR 2.5 million by 2026.
- NAVIGATOR is focusing on expanding its market presence with R&D expertise and state-of-the-art technology as a supplier to industries such as energy, railway, food, medical instruments and aerospace.
- In our comprehensive update we derive a fair value range of 0.366-0.41 Euro per share in three-year period due to dilution based on our Discounted Cashflow Model and recommend buying the stock.

in '000 EUR	2021	2022	2023	2024e	2025e	2026e
Net sales	4,337	4,471	16,487	13,142	13,682	15,236
EBITDA	184	1,252	2,491	2,981	2,471	3,531
EBIT	144	879	976	1,787	1,988	2,583
Net income adjusted	713	478	938	1,886	2,085	2,587

EPS adjusted (in EUR cents)	0.87	1.24	2.42	4.18	4.65	5.48
BVPS (in EUR)	0.85	0.59	0.15	0.16	0.21	0.26

	17.79%	12.75%	17.46%	12.71%	22.88%	21.87%
RoE	17.79%	12.75%	17.46%	12.71%	22.88%	21.87%
EBIT margin	1.47%	11.71%	9.31%	14.69%	14.69%	16.47%
PE	26.66	14.24*	7.38	4.99	5.96	3.17
P/BVPS	3.664	1.621*	1.244	1.111	0.884	0.649
EV/EBITDA	6.75*	6.75*	3.63*	2.67*	2.67*	1.92*

Source: Dr. Kalliwoda Research GmbH © 2024 & NAVIGATOR Investments NYRT

DR. KALLIWODA RESEARCH on Bloomberg
 Page: KAL

Analyst: Dr. Norbert Kalliwoda
 Email: nk@kalliwoda.com
 Phone: +49 69 97 20 58 53
 Bloomberg: KAL
 Website: www.kalliwoda.com

Dr. Kalliwoda Research GmbH | Primary Research



NAVIGATOR
INVESTMENTS

ÖSSZEGZÉS

ZÁRÓ GONDOLATOK

A DIGITALIZÁCIÓ ÉS AZ AUTOMATIZÁCIÓ VEZÉRLI A TERMELÉKENYSÉGET

K+F mérnöki szaktudás



INTELLIGENS
GYÁRTÁSI
RENDSZEREK



PRECÍZIÓS
ROBOTOK



MESTERSÉGES
INTELLIGENCIA
AZ IPARBAN

AI vezérelt humanoid robotok és robotkutyák – ez nem fikció, ez már a jelen, ez már a nagybetűs VALÓSÁG!

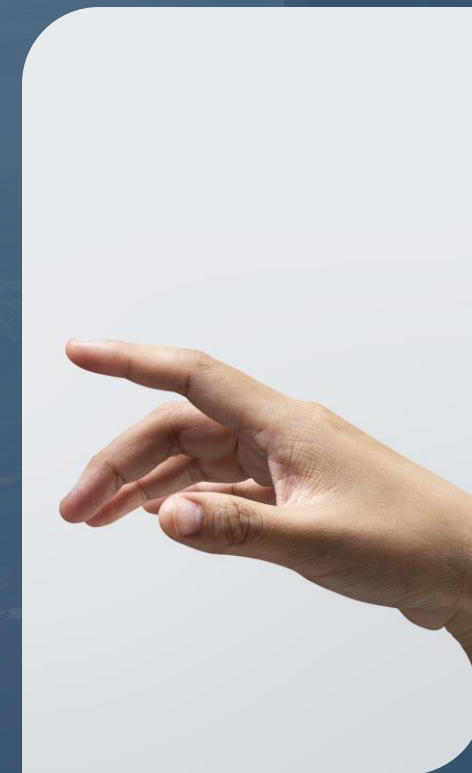
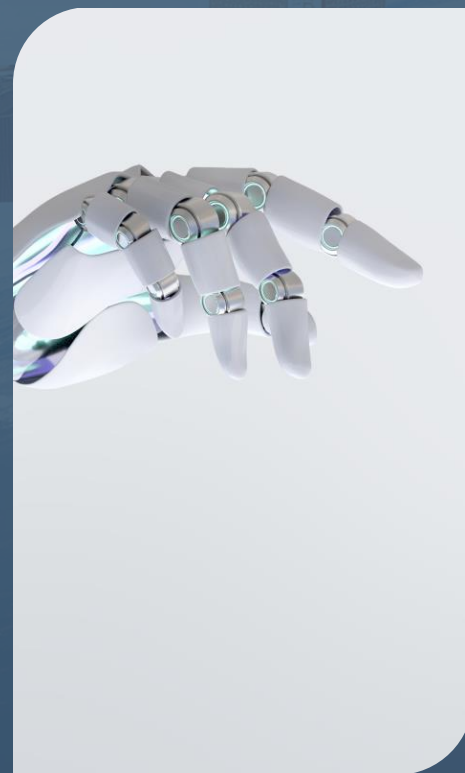

**KÖSZÖNJÜK
A FIGYELMET!**

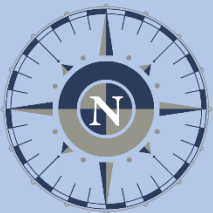

NAVIGATOR
INVESTMENTS



**PALLAG
RÓBERT**

Befektetési és üzletfejlesztési igazgató;
Befektetői kapcsolattartó

 robert.pallag@navigatorinvest.com

 +36 (20) 496-8070

 www.navigatorinvest.com



**JUTASI
ZOLTÁN**

Igazgatóság elnöke;
Alapító

 zoltan.jutasi@navigatorinvest.com

 +36 (30) 443-6003

 www.navigatorinvest.com



**PÓCSI
BRÚNÓ**

Marketing és kommunikációs vezető
(ext.)

 bruno.pocsi@navigatorinvest.com

 +36 (70) 427-2659

 www.navigatorinvest.com

DISCLAIMER

Jelen tájékoztatót a NAVIGATOR Investments Nyrt. (Székhely: 2040 Budaörs, Gyár utca 2.) készítette.

Jelen tájékoztató kizárólag a készítésekor rendelkezésre álló tényszerű információkat és ésszerű kalkulációkon alapuló következtetéseket tartalmaz.

Jelen tájékoztató nem minősül és nem is értelmezhető értékpapír kibocsátásával kapcsolatos tájékoztatónak, a tőkepiacról szóló törvény 16. § szerinti tájékoztatásnak, értékpapír eladására vonatkozó ajánlatnak, befektetési ajánlásnak vagy befektetési elemzésnek, továbbá javaslatnak a Társaság értékpapírjainak megvásárlására.

A jelen tájékoztató anyagok, a NAVIGATOR Investments Nyrt. vezetésének jelenlegi nézeteire és feltételezéseire alapozva, előre tekintő állításokat is tartalmaznak, melyeket a Társaság jóhiszeműen és véleménye szerint megalapozottan ad át.

Az előre tekintő állításokat befolyásolhatják már ismert és ismeretlen bizonytalanságok és kockázatok és egyéb olyan tényezők, melyek a NAVIGATOR Investments és az érintett Társaságok, vagy az iparág(ak) konkrét eredményei, pénzügyi helyzete, teljesítménye vagy elért céljai tekintetében jelentős különbséget eredményezhetnek az előre tekintő állításokban megfogalmazott vagy ráutalással leírt eredményekhez, pénzügyi helyzethez, teljesítményhez vagy kitűzött célokhoz képest.

A NAVIGATOR Investments Nyrt. és képviselői nem vállalnak felelősséget a jelen tájékoztató adataiból levont következtetéseken alapuló befektetési döntésekért, azok esetleges hátrányos jogi, illetve pénzügyi következményeiért, elszenvedett veszteségeikért.

NAVIGATOR Investments Nyrt.

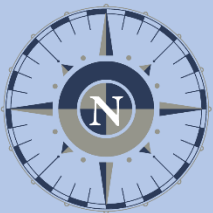

NAVIGATOR
INVESTMENTS