



NAVIGATOR
INVESTMENTS NYRT.



A NAVIGATOR CSOPORT
STRATÉGIAI CÉLKITŰZÉSEI
2026-2028

A NAVIGATOR CÉLJA ÉS STRATÉGIAI TERVEI



Célunk

Olyan magas hozzáadott értékű, rugalmas és gyorsan alkalmazkodó technológiai vállalatcsoport létrehozása, amely a teljes ipari értékláncon képes kiszolgálni az ügyfeleit.

(K+F, tervezés, gyártás, szerelés és szerviz)



Stratégiánk

Versenyelőnyt szerzünk az automatizáció, a robotika és az AI adta lehetőségekből; úgy alakítjuk a munkafolyamatainkat, hogy a teljes értékláncon keresztül kihasználjuk azokat.



Terveink

Okosberuházásokkal, nagyobb capex igény nélkül jelentősen növeljük a bevételeinket és csökkentjük az egy bevételi egység előállításához szükséges ráfordításokat, ezzel skálázva eredményességünket.

AI



NAVIGATOR
INVESTMENTS

AUTOMATIZÁCIÓ

ROBOTIKA

A NAVIGATOR a Budapesti Értéktőzsdén jegyzett ipari-technológiai társaság, amely az innovatív ipari szegmens teljes értékláncának lefedésével jelentős értékteremtést és fenntartható növekedést valósít meg.



2022-2026 - akvizíciók

Üzleti értéklánc kialakítása akvizíciókkal.



2028 – organikus növekedés

Erős organikus növekedés (további akvizíciók mellett) technológiai és AI folyamatfejlesztésekkel, további automatizációval az egyedi gyártásban is.



Dinamikus árbevétel növekedés

Konszolidált pro-forma árbevételünk 2022 első féléve és 2025 első féléve között **40%-os átlagos éves növekedést** (CAGR*) mutatott.



6x-os cégméret 2022-höz képest

12 milliárd forintot elérő árbevétel és 1 milliárd forintot meghaladó tisztított EBIT.

Árbevétel

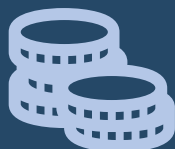

1,95 milliárd Ft
2022

12 milliárd Ft
2028E



+35%
2022-2028*

EBIT



228 millió Ft
2022

1 milliárd Ft
2028E



+28%
2022-2028*

A NAVIGATOR CSOPORT SZÁMOKBAN

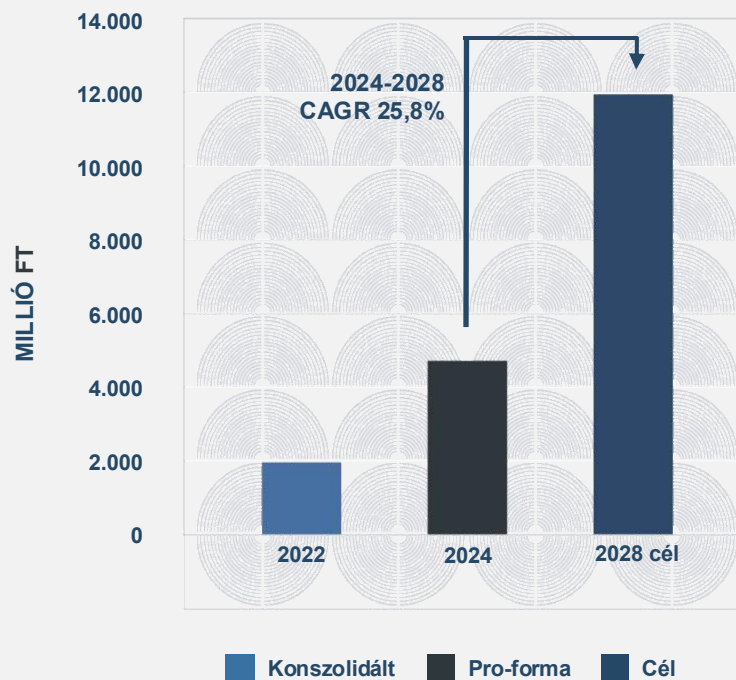
ÉRTÉKESÍTÉS NETTÓ ÁRBEVÉTELE 2022-2028E

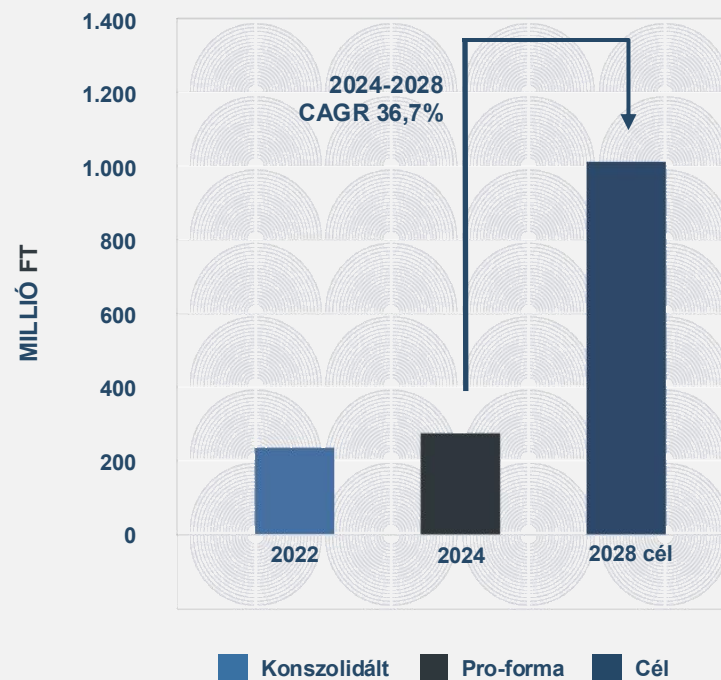

ÜZEMI EREDMÉNY - EBIT 2022-2028E



3

2-3 további
felvásárlást
tervezünk 2028-ig



Várhatóan 2026
áprilisában lezárul
az evopro akvizíció



A további tőke-
emelések elsődleges
célja a részvénypiaci
likviditás javítása.



A következő években
jelentős organikus
növekedéssel is
számolunk.

*CAGR: Átlagos Éves Növekedés

A NAVIGATOR CSOPORT ÉRTÉKLÁNCA



Kutatás-
fejlesztés

Tervezés

Gyártás

Szerelés

Karbantartás
és szerviz



ALKATRÉSZ ÉS
SZERKEZETI ELEMÉK
ÁGAZAT



SZERELVÉNY ÉS
SZELEP ÁGAZAT



KÉSZÜLÉK, IPARI
AUTOMATIZÁLÁS
ÁGAZAT



AUTOMATIZÁCIÓ,
ROBOTIKA, MI
ÁGAZAT



Győrújbarát, Tököl



Budapest, Győrújbarát



Budapest, Győrújbarát



Stratégiai irány



Céltársaság

STABIL MŰKÖDÉS – 20 IPARÁG, 250+ AKTÍV ÜGYFÉL



AZ EURÓPAI GAZDASÁG KIHÍVÁSAI VS. ÁZSIA

Az európai ipar technológiában, termelékenységben és így a piaci lehetőségekben is nagy mértékben lemaradt az ázsiai, különösen a kínai és indiai vállalatokhoz képest!



Munkaerő

A kínai vállalkozások többségénél napi **12 órás munkarend** van, **2 műszak** a termelésben és **heti 6 napot** dolgoznak...
1 ember 2-5 gépet kezel



Jövedelmezőség

Az ázsiai nyersanyag és energia árak a harmada az európainak. A munkaerő költsége is jóval kevesebb, mint az európai! CEE fele.



Pénzügyi lehetőségek

A kínai vállalkozások kedvező feltételekkel jutnak beruházási hitelhez és bizonyos iparágakban az állam állja a profitot!

Mégis mit lehet tenni ebben a helyzetben?

Hagyományos gépparkkal, európai munkarenddel és morállal, valamint a kapacitások hálózata nélkül nem lehet Ázsiával versenyezni!



AUTOMATIZÁCIÓ



ROBOTIKA



MESTERSÉGES
INTELLIGENCIA



Azt gondolnánk, hogy ehhez jön még az automatizáció, a robotika és az AI, holott ezek a technológiák kínálják a megoldást!



NAVIGATOR
INVESTMENTS

**CSELEKVÉSI TERV
2026-2028**

A NAVIGATOR CSOPORT RÉSZLETES CSELEKVÉSI TERVE



RÖVID TÁVÚ TERVEK (1-1,5 ÉV)

Átlépés a Budapesti Értéktőzsde Standard kategóriájába.

A portfólió további építése két célvállalat felvásárlásának előkészítésével és lezárásával.

A termelési és back-office folyamatok optimalizálása a hatékonyság növelése érdekében.

Digitalizációs és mérnöki szaktudás további erősítése **K+F kompetenciaközponttal**.

A digitalizációs és automatizációs program első ütem végrehajtása.

KÖZÉPTÁVÚ TERVEK (3 ÉV)

Széleskörű nyilvános kibocsátás, ezres nagyságrendű befektetői kör. Kapacitásbővítési és technológiai beruházások végrehajtása az összes gyártóegységben.

A Csoport árbevételének évi átlagos **20%-os organikus növekedése** a kereskedelmi stratégia átalakítása, méretgazdaságossági előnyök, tagvállalatok közötti szinergiák, központi SSC és belső tudásközpontok révén.

Az EBIT és EBITDA eredményesség **árbevétel dinamikát jelentősen meghaladó növelése** a működési hatékonyság javításával és magasabb hozzáadott értékű szolgáltatásokkal.

Exportpiaci jelenlét dinamikus bővítése a stratégiai ágazatokban. A digitalizáció második ütemének megvalósítása (ERP-modernizáció, adatvezérelt működés).

AZ INNOVÁCIÓ KORSZAKÁVAL EGYÜTT FEJLŐDÜNK



GENERÁCIÓVÁLTÁS mellett

Adaptív stratégiai lépések

IPARI HOLDING helyett

Technológiai vállalat(csoport)

HAZAI EGYSÉGEK, NEMZETKÖZI PIAC

Multinacionális vállalat, "kismulti"

AKVIZÍCIÓS NÖVEKEDÉSI FÓKUSZ

+ Eredményességi fókusz

KULCSMUTATÓK FEJLŐDÉSE



650+

Vevők száma
2020-2025

20

Iparág



250-300

Aktív vevők
2025

14%

Legnagyobb iparág súly

BV: dinamikus növekedés

Tőkebevonások egyre magasabb árfolyam mellett (eddig összesen ~2,9 milliárd forint értékben)

Részvényesi érték: cél a 10 milliárd forint feletti tartomány

STRATÉGIAI FÓKUSZTERÜLETEK

1. AZ INNOVATÍV IPAR SZEGMENS TELJES ÉRTÉKLÁNCÁNAK LEFEDÉSE

A Csoport üzleti struktúrájának kibővítése, kiteljesedése mind vertikális, mind horizontális értelemben az egyszerű fémalkatrészekről a bonyolult, automatizált berendezésekig.



2. ERŐS CASH-FLOW HELYZET TOVÁBBI TŐKESZERKEZET OPTIMALIZÁLÁSSAL

A finanszírozásban minél több támogatott forrás kihasználása, 50-60% közötti eladósodottság fenntartása mellett. Az éves stabil cash-flow termelés lehetőséget adhat évről évre növekvő osztalékfizetéshez.

3. NEMZETKÖZI CÉGCSOPORTOT ÉPÍTÜNK: Első külföldi akvizíciónk megvalósítása

A Csoport üzleti-partneri köre a DACH régióhoz kapcsolódik, Ausztria vagy Csehország a könnyebb megközelíthetőség miatt is ideális célország lehet az első külföldi tranzakcióhoz.



4. SZINERGIÁK ÉS HATÉKONYSÁG: Digitális technológiára alapozott, AI támogatott méretgazdaságosság

A digitalizációs programok fókuszában elsősorban a termelésirányítás, a pénzügyi és controlling rendszerek, valamint az üzemeltetési folyamatok modernizálása. Az AI megoldások üzemszerű használata a folyamatokban.

5. ÉRTÉKESÍTÉSI TERÜLET BŐVÍTÉSE ÉS ÜZLETI KAPCSOLATFEJLESZTÉS: "Megoldás-szállítóvá" válunk

Több ügyfél látogatás, mélyebb, stratégiai szintű üzleti kapcsolatok, kulcsügyfelekre szabott megoldások, adatvezérelt betekintés.

**A NAVIGATOR válasza
a kihívásokra**



**NAVIGATOR
INVESTMENTS**

**FEJLESZTÉSI TERVEK
2026-2028**

A JÖVŐ GÉPPARKJA HAMAROSAN



MAZAK
Pallatech

Támogatási forrásból beruházunk!
Demján 1+1

Mazak

A kép illusztráció.

Robotizált hegesztőberendezések, teljesen automatizált CNC megmunkálóközpontok – nagy méretű, többtengelyes, hajtott szerszamos megoldások

Technológiai fejlesztések
(géppark)

ERP, termelésirányítás,
riporting és üzleti intelligencia

Új exportpiacok megnyitása

MI eszközök: pénzügy,
ajánlatadás

Hatékonyságnövelés –
folyamatok és digitális eszközök

Modern telephelyek -
összevonás

Hegesztőrobot a Brunnbauer
gyáregységbe

Optikai AI végellenőrző fejlesztés
az Instrum gyáregységbe

Automata adagoló az
esztergákra

JÖVŐKÉP ÉS FÓKUSZTERÜLET: DIGITÁLIS GYÁRTÁS

AZ EVOPRO FELVÁSÁRLÁSSAL SZÁMOS ÚJ TECHNOLÓGIAI MEGOLDÁS KERÜL A VÁLLALATHOZ

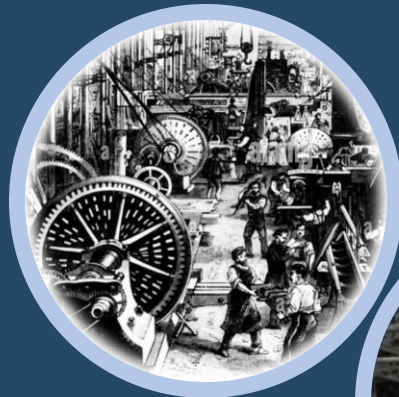

Ipar 1.0
Gépesítés



Ipar 2.0
Villamosítás



Ipar 3.0 –
Automatizálás



Ipar 4.0 –
Digitalizáció
Hálózatba kapcsolás



Ipar 5.0 –
Személyre
szabás
Együttműködés és
fenntarthatóság

- ■ Kiberfizikai rendszerek
- ■ Kiterjesztett valóság
- ■ Mesterséges intelligencia és mélytanulás (gépi látás)
- ■ Digitális ikrek (folyamat-szimuláció, virtuális tér)
- ■ Energiagazdálkodási megoldások
- ■ Kiberbiztonság az OT és IT rendszerekben

SZIMULÁCIÓ ÉS VIRTUÁLIS MEGOLDÁSOK

AZ EVOPRO FELVÁSÁRLÁSSAL SZÁMOS ÚJ TECHNOLÓGIAI MEGOLDÁS KERÜL A VÁLLALATHOZ

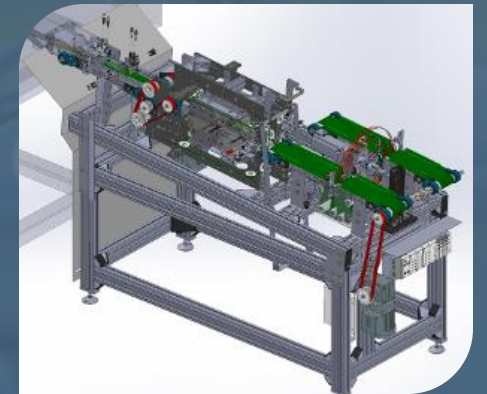
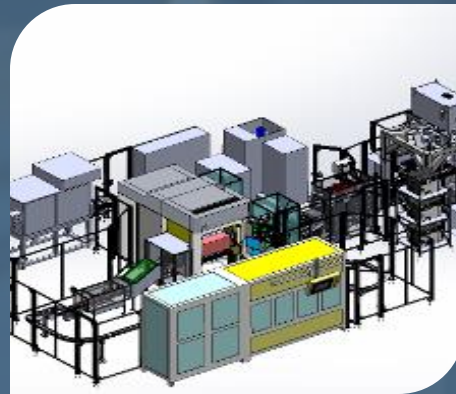

Az evopro technológiát a NAVIGATOR tagvállalatokon fejlesztjük!





NAVIGATOR
INVESTMENTS

GYÁREGYSÉGEK

TELEPHELY KONSZOLIDÁCIÓ

2 KOMPETENCIAKÖZPONT
8 HELYETT 4 HELYSZÍN

1.
GYŐR



NAVIGATOR TECHNOLOGIES
Alkatrész és részegység gyártás
Győr és Tököl

JULIUS
GLOBE



2.
BUDAPEST



NAVIGATOR TECHNOLOGIES
Ipari automatizáció, robotika
Összeszerelés, karbantartás
Budapest



3.
TÖKÖL



4.
KISKUNFÉLEGYHÁZA



TRIFOLIUM INTERNATIONAL
Asztalosipari gyártás
Kiskunfélegyháza

Az online térben jól működik a több telephelyes modell

SZINTET LÉP A NAVIGATOR

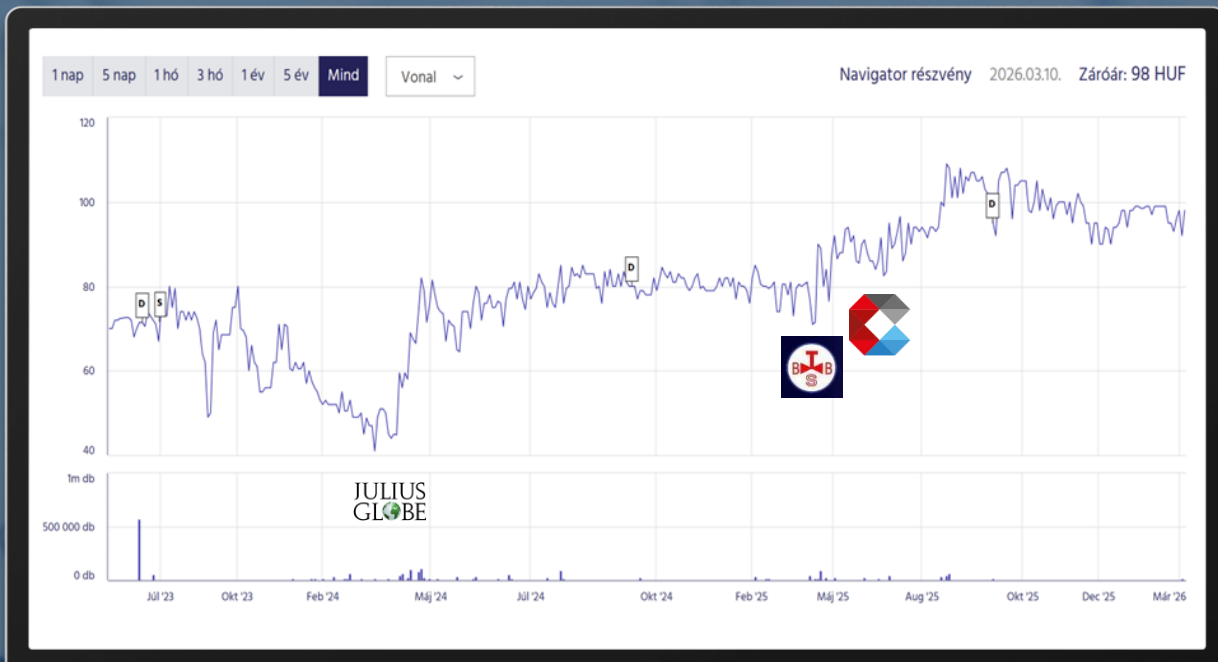

Alapvető információk

Ticker: NAVIGATOR
 ISIN: HU0000207733
 Bevezetés időpontja: 2022. július 28.
 Pénznem: HUF
 Névérték: 10 HUF
 Bevezetett mennyiség: 57 184 068 db
 Kapitalizáció: 5 604 mHUF

Teljesítmény

3 hó: 8,9%
 1 év: 25,6%
 Indulástól (évesített): 10,2%
 180 napos átlagár: 97 HUF

A különböző teljesítményadatok forrása: bet.hu
 (letöltés dátuma: 2026. március 16.)

Elemzők:

Hazai elemzőházzal szeretnénk bővíteni a lefedettséget. A Dr. Kalliwoda Research hamarosan frissíti elemzői modelljét és célárát.

Likviditás:

Privát banki roadshow szélesebb befektetői kört célozva.

Széleskörű IPO előkészítése és megvalósítása.

June 19th, 2024
 Europe | Industrial Services

Comprehensive Update BUY
 Target price: 0.44 EUR

Industry: Industrial Services
 Country: Hungary
 Size: HU0000186221
 Website: <http://www.navigatorinvest.com>

	in HUF	in Euro
Last price:	77	0.195
High:	90.00	41.00
Low:	41.00	1.64
Price 52 W.:	90.00	41.00
Market cap (EUR '000):	7.954.6	31.819
Number of shares (db):	40.889	40.889
Upside potential:	126%	126%

Shareholders:
 Mr. Zoltán Juhász: 62.3%
 Mr. Other Shareholders: 12.2%
 Core Shareholders: 12.7%
 Free Float: 12.7%

Performance:

YTD	9.90%
3 months:	62.80%
1 year:	9.00%
From Start:	6.10%

Dividend:

	in HUF	in EUR
2022:	0.00	0.00%
2023:	1.20	1.60%

Chart: Start 17th June 2023

DR. KALLIWODA RESEARCH GmbH

NAVIGATOR Investments NYRT:
 This acquisition kicked in the door, more room for innovative growth

- NAVIGATOR Group announced a milestone acquisition and aims to build and operate a group of companies at the leading edge of industrial innovation technologies through an active M&A strategy.
- NAVIGATOR anticipates quadrupling its revenues from 2022 by 2026, targeting an EBITDA of EUR 4-5 million, and aiming for a net profit after tax close to EUR 2.5 million by 2026.
- NAVIGATOR is focusing on expanding its market presence with R&D expertise and state-of-the-art technology as a supplier to industries such as energy, railway, food, medical instruments and aerospace.
- In our comprehensive update we derive a fair value range of 0.366-0.41 Euro per share in three-year period due to dilution based on our Discounted Cashflow Model and recommend buying the stock.

in '000 EUR	2021	2022	2023	2024e	2025e	2026e
Net sales	4,337	4,471	16,487	13,142	13,682	15,236
EBITDA	184	1,252	2,491	2,981	2,471	3,531
EBIT	144	879	976	1,787	1,988	2,583
Net income adjusted	713	478	938	1,886	2,085	2,587

	2021	2022	2023	2024e	2025e	2026e
RoE	17.79%	12.75%	17.46%	12.71%	22.88%	21.87%
EBIT margin	1.47%	11.71%	9.33%	14.67%	14.49%	16.47%
P/E	3.66x	3.42x	7.38x	4.59x	5.36x	3.17x
P/BVPS	3.66x	1.82x	1.24x	1.11x	0.88x	0.69x
EV/EBITDA	6.75x	6.75x	5.63x	2.67x	2.67x	1.92x

Source: Dr. Kalliwoda Research GmbH © 2024 & NAVIGATOR Investments NYRT

DR. KALLIWODA RESEARCH on Bloomberg
 Page: KAL

Analyst: Dr. Norbert Kalliwoda
 Email: nk@kalliwoda.com
 Phone: +49 69 97 20 58 53
 Bloomberg: KAL
 Website: www.kalliwoda.com

Dr. Kalliwoda Research GmbH | Primary Research

ZÁRÓ GONDOLATOK

A DIGITALIZÁCIÓ ÉS AZ AUTOMATIZÁCIÓ VEZÉRLI A TERMELÉKENYSÉGET

K+F mérnöki szaktudás



INTELLIGENS
GYÁRTÁSI
RENDSZEREK



PRECÍZIÓS
ROBOTOK



MESTERSÉGES
INTELLIGENCIA
AZ IPARBAN

AI vezérelt humanoid robotok és robotkutyák – ez nem fikció, ez már a jelen, ez már a nagybetűs VALÓSÁG!

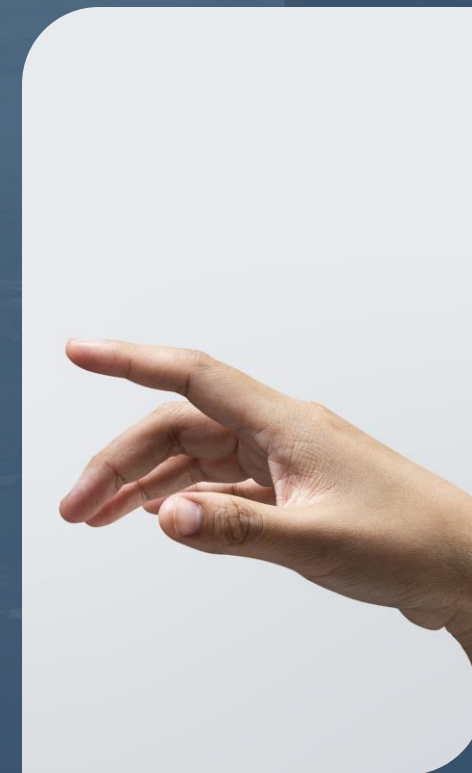
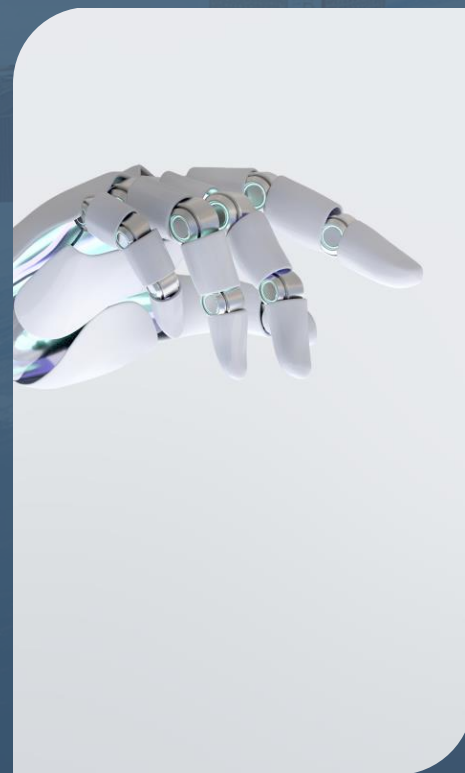



**PALLAG
RÓBERT**

Befektetési és üzletfejlesztési igazgató;
Befektetői kapcsolattartó

 robert.pallag@navigatorinvest.com

 +36 (20) 496-8070

 www.navigatorinvest.com



**JUTASI
ZOLTÁN**

Igazgatóság elnöke;
Alapító

 zoltan.jutasi@navigatorinvest.com

 +36 (30) 443-6003

 www.navigatorinvest.com



**PÓCSI
BRÚNÓ**

Marketing és kommunikációs vezető
(ext.)

 bruno.pocsi@navigatorinvest.com

 +36 (70) 427-2659

 www.navigatorinvest.com

DISCLAIMER

Jelen tájékoztatót a NAVIGATOR Investments Nyrt. (Székhely: 2040 Budaörs, Gyár utca 2.) készítette.

Jelen tájékoztató kizárólag a készítésekor rendelkezésre álló tényszerű információkat és ésszerű kalkulációkon alapuló következtetéseket tartalmaz.

Jelen tájékoztató nem minősül és nem is értelmezhető értékpapír kibocsátásával kapcsolatos tájékoztatónak, a tőkepiacról szóló törvény 16. § szerinti tájékoztatásnak, értékpapír eladására vonatkozó ajánlatnak, befektetési ajánlásnak vagy befektetési elemzésnek, továbbá javaslatnak a Társaság értékpapírjainak megvásárlására.

A jelen tájékoztató anyagok, a NAVIGATOR Investments Nyrt. vezetésének jelenlegi nézeteire és feltételezéseire alapozva, előre tekintő állításokat is tartalmaznak, melyeket a Társaság jóhiszeműen és véleménye szerint megalapozottan ad át.

Az előre tekintő állításokat befolyásolhatják már ismert és ismeretlen bizonytalanságok és kockázatok és egyéb olyan tényezők, melyek a NAVIGATOR Investments és az érintett Társaságok, vagy az iparág(ak) konkrét eredményei, pénzügyi helyzete, teljesítménye vagy elért céljai tekintetében jelentős különbséget eredményezhetnek az előre tekintő állításokban megfogalmazott vagy ráutalással leírt eredményekhez, pénzügyi helyzethez, teljesítményhez vagy kitűzött célokhoz képest.

A NAVIGATOR Investments Nyrt. és képviselői nem vállalnak felelősséget a jelen tájékoztató adataiból levont következtetéseken alapuló befektetési döntésekért, azok esetleges hátrányos jogi, illetve pénzügyi következményeiért, elszenvedett veszteségeikért.

NAVIGATOR Investments Nyrt.

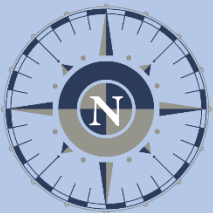

NAVIGATOR
INVESTMENTS